

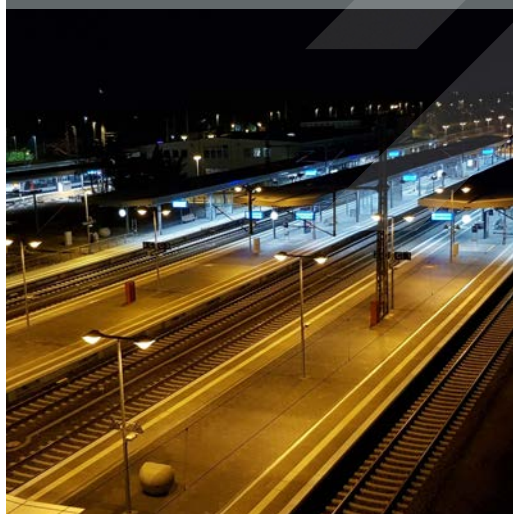





Personenbahnhöfe



Leuchtenart LED Mastaufsatzleuchte

Prüfzeichen  CE
Leuchtengehäuse Edelstahl-Rostfrei
Schutzgrad: IP 54
Schutzklasse:   
Zopfaufnahme: unten
 seitlich
Feinjustierung 0°
Gewicht Kg 12
Windangriffsfläche m² 0,2 m²
sonstige Angaben: Mastzopf Ø 76
Abschluss klare PMMA Wanne, schlagzäh

Leuchte (Name) Curso-LED



Keine technische Freigabe
für den Einsatz in
Neu- und Umbauanlagen
Ersatzteilbeschaffung möglich

Lichttechnik 1-2x WU-M475/16/NW-R70, M-Class
Befestigung Schrauben M 4 x 8
Schaltung konstantstrom Konverter
Elektrische Bauteile Osram OT40 4DIM
 Osram OT60 4DIM
Verwendungszweck Bahnsteige , Zuwege
 Rampen , Treppen

Hersteller

SCHMIDT STRAHL  **RADEMACHER**
Schmidt-Strahl GmbH
 In der Loh 39
 D-40668 Meerbusch
 Tel. +49 (0)2150-70 01-0
 Fax +49 (0)2150-70 01-55
 info@schmidt-strahl.de
 www.schmidt-strahl.de

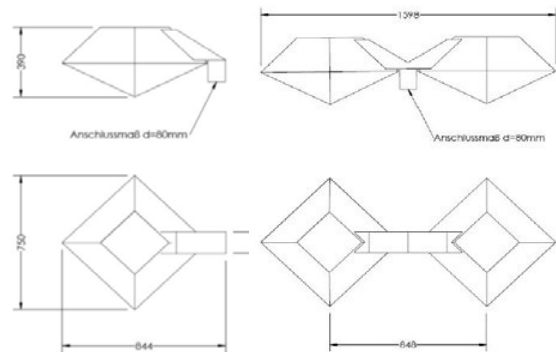

Auf Anfrage!

Lichtstärkeverteilung

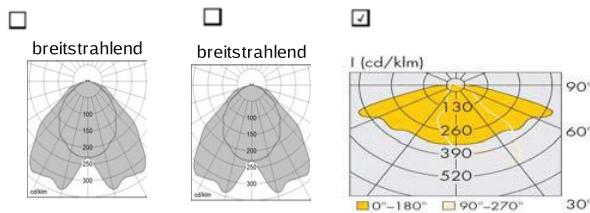

Hersteller - Nr.

Einfachleuchten
 PSH-395540-VA-RAL9007 T932560-12,5W
 PSH-395541-VA-RAL9007 T932560-25W
 PSH-395542-VA-RAL9007 T932584-2x23W
Doppelleuchten
 PSH-395550-VA-RAL9007 2x T932560-12,5W
 PSH-395551-VA-RAL9007 2x T932560-25W
 PSH-395552-VA-RAL 9007 2x T932584-2x23W

Bestückung*

Anzahl	Bezeichnung der LED-Module	Tausch	P* [W]	Φ [lm]
1	WU-M475/16/NW-R70, M-Class, 12,5 W bei 250 mA	ja	12,5	1100
1	WU-M475/16/NW-R70, M-Class, 25 W bei 500 mA	ja	25	2200
2	WU-M475/16/NW-R70, M-Class, 23 W bei 440 mA	ja	46	4100

Freigabedatum 22.08.2017 I.SBA 2(T), AK-Beleuchtung
 Die lichttechnische Freigabe ist bis zum 22.08.2022 befristet, danach wird über die unbefristete Zulassung erneut befunden



Leuchtenart LED Mastaufsatzleuchte

für LpH 6 m

Prüfzeichen  CE

Leuchtengehäuse

Schutzgrad IP 66

Schutzklasse   

Zopfaufnahme unten seitlich

Gewicht 6,5 kg

Windangriffsfläche m² 0,08 kg

sonstige Angaben: Mastzopf Ø 60-76
Feinjustierung 0°-15°

Abschluss ESG-Scheibe, klar, plan
schlagfest, t=5 mm

Lichttechnik Unilumin Samsung 35W 4000K

Befestigung Schrauben M 4 x 8

Schaltung konstantstrom Konverter

Elektrische Bauteile Osram OT40 4DIM

Verwendungszweck Bahnsteige , Zuwege
Rampen , Treppen

Listenblattnummer: B.04.10.053

Leuchte (Name) Basic-Bahnsteigleuchte LED

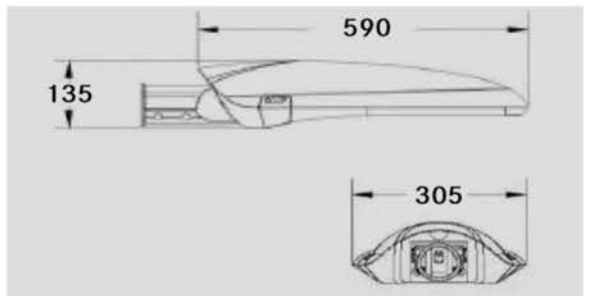

Hersteller

SCHMIDT STRAHL  RADEMACHER

Schmidt-Strahl GmbH
In der Loh 39
D-40668 Meerbusch
Tel. +49 (0)2150-70 01-0
Fax +49 (0)2150-70 01-55
info@schmidt-strahl.de
www.schmidt-strahl.de

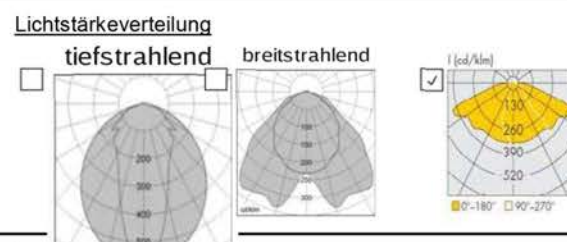

Hersteller - Nr.

PSH-395381-12,5W / B 95819
PSH-395382-16,5W / B 95820
PSH-395383 - 21W / B 95821

Be:

Anzahl	Bezeichnung der LED-Module	Tausch	P* [W]	Φ [lm]
1	Unilumin Samsung 35W 4000K, 12,5 W bis 21 W	ja	12,5	1500
	Projektbezogen einstellbar von 200 bis max 700 mA	ja	16,5	2000
		ja	21	2550

Freigabedatum 21.02.2020 I.SPF 2(T), AK-Beleuchtung
Die lichttechnische Freigabe ist bis zum 21.02.2025 befristet, danach wird über die unbefristete Zulassung erneut befunden

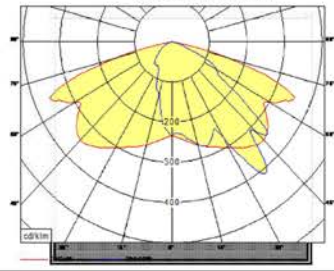
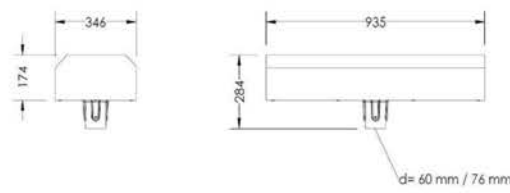
DB NETZE		Mastleuchte		Gruppe 10	
Leuchtenart: LED Mastleuchte		Listenblattnummer: B 04.10.064			
Lichtpunkthöhe [m]: 6 und 8		Leuchte (Name): Classic LED-Leuchte			
Prüfzertifikat: ENEC					
Schutzart*: IP 65					
Schutzklasse*: <input type="radio"/> I <input checked="" type="radio"/> II <input type="radio"/> III <input type="checkbox"/>					
Zopfaufnahme (76 mm): unten <input type="checkbox"/> ja <input checked="" type="checkbox"/> seitlich <input type="checkbox"/> nein					
Gewicht [kg]: Einzel / Doppelleuchte 14kg bzw. 23kg					
Windangriffsfläche [m²]: 0,11 m² bis 0,17 m²					
Gehäusematerial: Edelstahl-Rostfrei, RAL 9006					
Abschluss*: Sicherheitsglasscheibe, ESG, klar, plan, abklapp- und abnehmbar.					
Lichtstärkeverteilung: breitstrahlend					
					
Verwendungszweck: Bahnsteige, Zuwege, Rampen, Treppen					
sonstige Angaben: Mastzopf Ø 76 mm Mastzopf Ø 60 mm					
Hersteller:		Herstellernummer der Leuchte*:			
Name: Schmidt-Strahl GmbH		PSH-395641-VA-76-RAL9006 20W			
Straße: In der Loh 39		PSH-395642-VA-76-RAL9006 30W			
PLZ: 40668 Meerbusch		PSH-395643-VA-76-RAL9006 40W			
Tel.: 02150-70010		siehe Zusätzliche Informationen-1			
E-Mail: info@Schmidt-Strahl.de					
Bestückung					
Nr.*	Anzahl*	Bezeichnung der LED-Module*	P* [W]	Φ* [lm]	
1	2	Lightmax 120x50mm, 2x4L 5050 4000K CRI80 Alternativ: WU-M-630-S/8-840	20,0	2.220	
2	2	Lightmax 120x50mm, 2x4L 5050 4000K CRI80 Alternativ: WU-M-630-S/8-840	30,0	3.330	
3	2	Lightmax 220x50mm, 2x8L 5050 4000K CRI80 Alternativ: WU-M-630-S/16-840	40,0	4.440	
4					
5		Alle elektrischen Einsätze zum Umrüsten von HIE / HST auf LED nutzbar.			
6					
Freigabedatum: 01.03.2023		Die Technische Freigabe gilt bis zum 31.03.2028.			I.SPF 22

Leuchte

Weitere Angaben:

Einzelleuchte
 PSH-395641-VA-60-RAL9006 - 20 W # 98733
 PSH-395641-VA-76-RAL9006 - 20 W # 98735
 PSH-395642-VA-60-RAL9006 - 30 W # 98769
 PSH-395642-VA-76-RAL9006 - 30 W # 98770
 PSH-395643-VA-60-RAL9006 - 40 W # 98736
 PSH-395643-VA-60-RAL9006 - 40 W # 98737

Doppelleuchte
 PSH-395651-VA-60-RAL9006 - 2x20 W # 98738
 PSH-395651-VA-76-RAL9006 - 2x20 W # 98739
 PSH-395652-VA-60-RAL9006 - 2x30 W # 98771
 PSH-395652-VA-76-RAL9006 - 2x30 W # 98772
 PSH-395653-VA-60-RAL9006 - 2x40 W # 98740
 PSH-395653-VA-76-RAL9006 - 2x40 W # 98741

Umrüstsatz
 T932646 / 98659
 Elektrischer Einsatz für Classic-Leuchte
 mit 20 W / 2220lm oder 30W / 3330lm, 4000K

T932647 / 98729
 Elektrischer Einsatz für Classic-Leuchte
 mit 40 W / 4440lm, 4000K

Listenblattnummer: B 04.10.064

Leuchte (Name) Classic LED-Leuchte

--

--

--



--

--

--

Freigabedatum:	01.03.2023	Die Technische Freigabe gilt bis zum 31.03.2028.	I.SPF 22
----------------	------------	--	----------

Zusätzliche Informationen-1

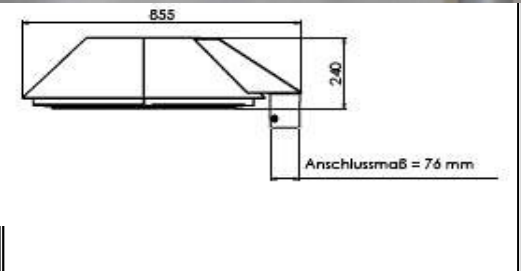
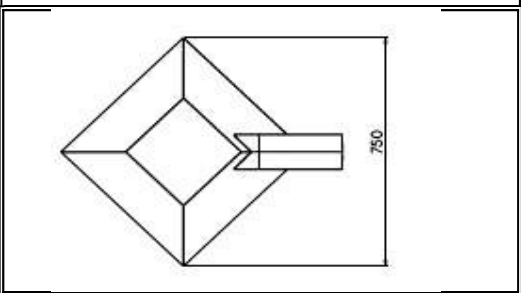
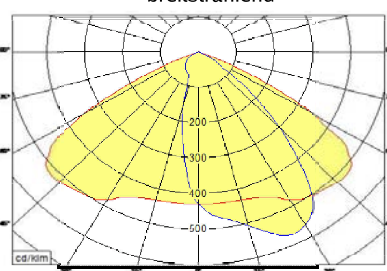
DB NETZE		Mastleuchte		Gruppe 10							
Leuchtenart: LED Mastleuchte		Listenblattnummer: B 04.10.065									
Lichtpunkthöhe [m]: 6 und 8		Leuchte (Name): Curso pA LED-Leuchte									
Prüfzertifikat: ENEC											
Schutzart*: IP 65											
Schutzklasse*: 											
Zopfaufnahme (76 mm): unten <input type="checkbox"/> ja <input checked="" type="checkbox"/> seitlich <input type="checkbox"/> nein											
Gewicht [kg]: Einzel-/ Doppelleuchte 17kg bzw. 34kg											
Windangriffsfläche [m²]: 0,11 m² bis 0,17 m²											
Gehäusematerial: Edelstahl-Rostfrei, RAL 9006		Hersteller: Name: Schmidt-Strahl GmbH Straße: In der Loh 39 PLZ: 40668 Meerbusch Tel.: 02150-70010 E-Mail: info@Schmidt-Strahl.de									
Abschluss*: Sicherheitsglasscheibe, ESG, klar, plan, abklapp- und abnehmbar											
Lichtstärkeverteilung: breitstrahlend 		Herstellernummer der Leuchte*: PSH-395540-pA-G2-RAL9007 PSH-395541-pA-G2-RAL9007 PSH-395542-pA-G2-RAL9007 siehe Zusätzliche Informationen-1									
Verwendungszweck: Bahnsteige, Zuwege, Rampen, Treppen											
sonstige Angaben: Mastzopf Ø 76 mm		Bestückung									
Hersteller:											
		Nr.*		Anzahl*		Bezeichnung der LED-Module*		P* [W]		Φ* [lm]	
		1		2		Lightmax 120x50mm, 2x4L 5050 4000K CRI80 Alternativ: WU-M-630-S/8-840		12,0		1.250	
		2		2		Lightmax 120x50mm, 2x4L 5050 4000K CRI80 Alternativ: WU-M-630-S/8-840		20,0		2.080	
		3		2		Lightmax 120x50mm, 2x4L 5050 4000K CRI80 Alternativ: WU-M-630-S/8-840		30,0		3.120	
		4		2		Lightmax 220x50mm, 2x8L 5050 4000K CRI80 Alternativ: WU-M-630-S/16-840		40,0		4.160	
		5		2		Lightmax 220x50mm, 2x8L 5050 4000K CRI80 Alternativ: WU-M-630-S/16-840		45,0		4.680	
		6		2		Lightmax 220x50mm, 2x8L 5050 4000K CRI80 Alternativ: WU-M-630-S/16-840		50,0		5.200	
Freigabedatum: 17.04.2028		Die Technische Freigabe gilt bis zum 30.04.2028.						I.SPF 22			

Leuchte

Weitere Angaben:

Einzelleuchten:

- PSH-395540-pA-G2-RAL9007- 12,0W
- PSH-395541-pA-G2-RAL9007- 16,5W
- PSH-395542-pA-G2-RAL9007- 20,0W
- PSH-395543-pA-G2-RAL9007- 30,0W
- PSH-395544-pA-G2-RAL9007- 40,0W
- PSH-395545-pA-G2-RAL9007- 45,0W
- PSH-395546-pA-G2-RAL9007- 50,0W

Doppelleuchten:

- PSH-395550-pA-G2-RAL9007- 2 x 12,0W
- PSH-395551-pA-G2-RAL9007- 2 x 16,5W
- PSH-395552-pA-G2-RAL9007- 2 x 20,0W
- PSH-395553-pA-G2-RAL9007- 2 x 30,0W
- PSH-395557-pA-G2-RAL9007- 2 x 40,0W
- PSH-395558-pA-G2-RAL9007- 2 x 45,0W
- PSH-395559-pA-G2-RAL9007- 2 x 50,0W

LED-Umrüstsatz:

- T932560-12W-30W-Curso
- T932584-2x20-25W-Curso

Listenblattnummer:

B 04.10.065

Leuchte (Name)

Curso pA LED-Leuchte

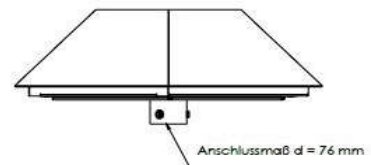
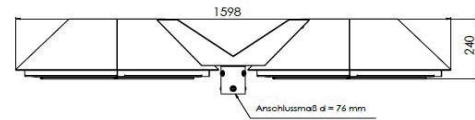
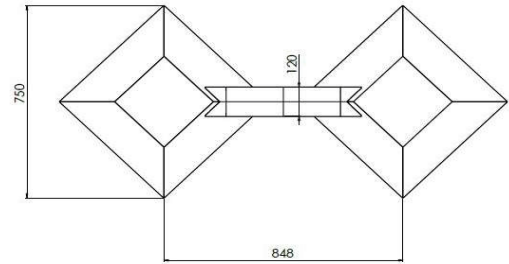

Freigabedatum: 17.04.2028

Die Technische Freigabe gilt bis zum 30.04.2028.

I.SPF 22



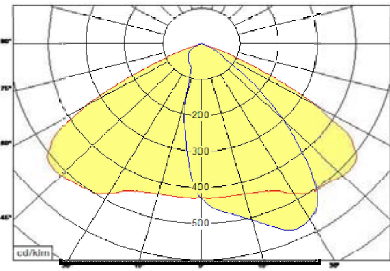
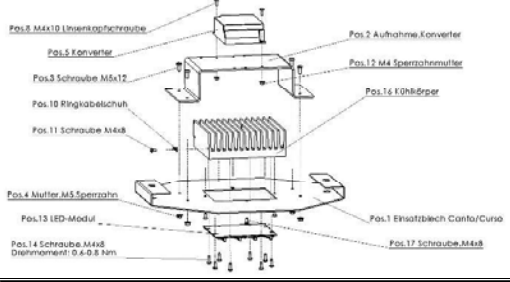

Zusätzliche Informationen-1

DB NETZE	Mastleuchte		Gruppe	10
Leuchtenart:	LED Umrüstset geeignet für Bestandsleuchten Canto PSH-3953xx		Listenblattnummer:	B 04.10.066
Lichtpunkthöhe [m]:	6 und 8		Leuchte (Name)	LED Umrüstset Canto
Prüfzertifikat:	ENEC			
Schutzart*:	IP	65		
Schutzklasse*:	<input type="radio"/> I <input checked="" type="radio"/> II <input type="radio"/> III			
Zopfaufnahme (76 mm):	<input type="checkbox"/> unten <input type="checkbox"/> ja <input type="checkbox"/> seitlich <input type="checkbox"/> nein			
Gewicht [kg]:				
Windangriffsfläche [m²]:	siehe umzurüstende Bestandsleuchte			
Gehäusematerial:	siehe umzurüstende Bestandsleuchte			
Abschluss*:	siehe umzurüstende Bestandsleuchte			
Lichtstärkeverteilung:	<p style="text-align: center;">breitstrahlend</p> 			
Verwendungszweck:	LED Umrüstset geeignet für Bestandsleuchten Canto PSH-3953xx			
sonstige Angaben:	siehe umzurüstende Bestandsleuchte			
Hersteller:	Name: Schmidt-Strahl GmbH Straße: In der Loh 39 PLZ: 40668 Meerbusch Tel.: 02150-70010 E-Mail: info@schmidt-strahl.de			
Bestückung			Herstellernummer der Leuchte*:	
Nr.*	Anzahl*	Bezeichnung der LED-Module*	P* [W]	Φ* [lm]
1	2	Lightmax 120x50mm, 2x4L 5050 4000K CRI80 Alternativ: WU-M-630-S/8-840	12,0	1.416
2	2	Lightmax 120x50mm, 2x4L 5050 4000K CRI80 Alternativ: WU-M-630-S/8-840	20,0	2.360
3	2	Lightmax 120x50mm, 2x4L 5050 4000K CRI80 Alternativ: WU-M-630-S/8-840	30,0	3.540
4	2	Lightmax 220x50mm, 2x8L 5050 4000K CRI80 Alternativ: WU-M-630-S/16-840	40,0	4.720
5	2	Lightmax 220x50mm, 2x8L 5050 4000K CRI80 Alternativ: WU-M-630-S/16-840	45,0	5.310
6	2	Lightmax 220x50mm, 2x8L 5050 4000K CRI80 Alternativ: WU-M-630-S/16-840	50,0	5.900
Freigabedatum:	17.04.2023	Die Technische Freigabe gilt bis zum 30.04.2028.		I.SPF 22
			Für Leistungsstufe 12 bis 30 WT932560-12W-30W-Canto Für Leistungsstufe 40 bis 50 W T932584-2x20-25W-Canto	

Leuchte

LED Umrüstsatz für Canto Bahnsteigleuchte

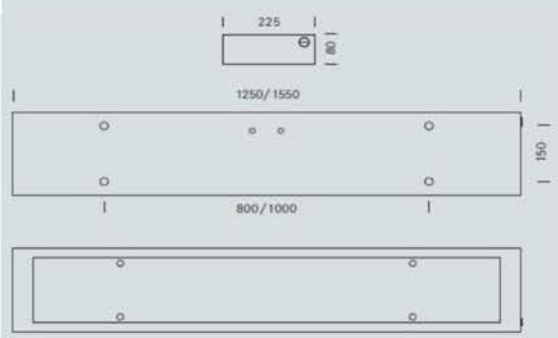
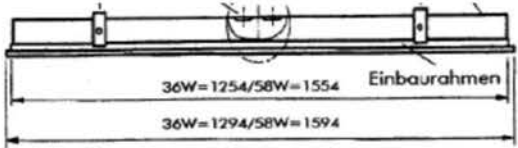
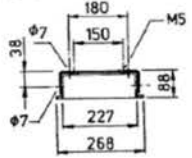
B 04.10.066 Nr.	Nummer	Art.-Nr.		Leistung [Watt]	Strom
LED Umrüstsatz Canto		Programmierung			
94929	T932560-12W-30W-Canto	99094	T501060	12	200mA
	T932560-12W-30W-Canto	99095	T501061	16,5	300mA
	T932560-12W-30W-Canto	99096	T501062	20	400mA
	T932560-12W-30W-Canto	99097	T501063	25	500mA
	T932560-12W-30W-Canto	98951	T501057	30	600mA
94933	T932584-2x20/25W-Canto	99098	T501064	40	400mA
	T932584-2x20/25W-Canto	99099	T501065	45	500mA
	T932584-2x20/25W-Canto	99100	T501066	50	600mA

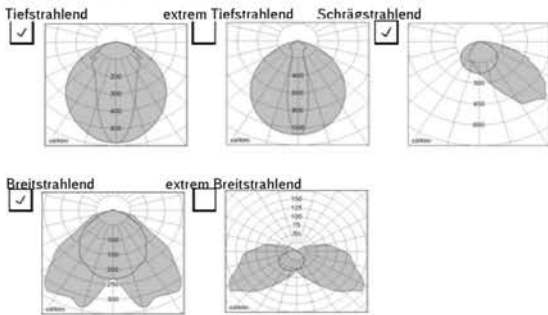
DB NETZE		Leuchten für Empfangsgebäude	Gruppe 20
			B 04.20.022
Leuchtenart	Anbau und Einbauleuchte für Medienkanalsysteme	Leuchte (Name)	An- u. Einbau-Leuchte
Prüfzeichen			
Leuchtengehäuse	verzinktes Stahlblech oder Edelstahl-Rostfrei		
Schutzgrad:	IP 54		
Schutzklasse:	<input type="checkbox"/> I <input checked="" type="checkbox"/> II <input type="checkbox"/> III		
Schlagfestigkeit:	<input checked="" type="checkbox"/> IK10 <input type="checkbox"/> IK10- <input type="checkbox"/> 60J		
Zopfaufnahme:	<input type="checkbox"/> unten <input type="checkbox"/> seitlich <input type="checkbox"/> Feinjustierung		
sonstige Angaben:	1-2 lampig		
Abschluss	Einscheiben-Sicherheitsglas, ESG, klar, gehalten durch 4 (6) V2A-Vorreiberdrehverschlüsse, abhängig- und abnehmbar, optional Strukturscheibe Silikon-Profilabdichtung		
Lichttechnik	symm.-asymm., T16/T26/ UltiLED		
Befestigung	4 Befestigungsbohrungen, 7mm		
Schaltung	EVG		
Elektrische Bauteile	EVG - EVGI		
Gewicht	10,5 - 13,5 kg	Einbaurahmen optional 	
Verwendungszweck	Empfangsgebäude Bahnsteige , Zuwege, Treppen		
	Schmidt-Strahl GmbH In der Loh 39 D-40668 Meerbusch Tel. +49 (0)2150-70 01-0 Fax +49 (0)2150-70 01-55 info@schmidt-strahl.de www.schmidt-strahl.de	Hersteller - Nr. symmetrisch und asymmetrisch siehe Blatt 2	
Lichtstärkeverteilung		Bestückung	
		<input type="checkbox"/> HI <input type="checkbox"/> HS <input type="checkbox"/> LMT <input type="checkbox"/> T 16 <input type="checkbox"/> T 26 <input type="checkbox"/> TC <input type="checkbox"/> LED 28W 36W 54W 58W 35W 49W 80W	
		Auslauftype auf Anfrage!	





Freigabedatum

24.08.2020

I.SPF 2(T)

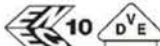
Die lichttechnische Freigabe ist bis zum 31.08.2025 befristet, danach wird über die Technische Freigabe erneut befunden.

Bitte beachten, ab 2021 sind die schrittweisen Verbote der T16. bzw. T26-Leuchtstofflampen angekündigt.

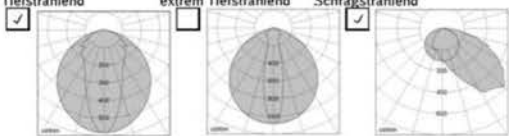
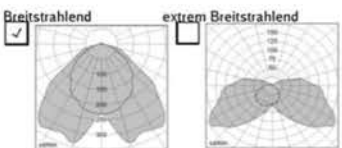
DB NETZE		Bahnsteigleuchte überdacht	Gruppe 20
		B 04.20.023	
Leuchtenart	Anbau und Einbauleuchte für Medienkanalsysteme		
Prüfzeichen			
Leuchtengehäuse	verzinktes Stahlblech oder Edelstahl-Rostfrei		
Schutzgrad:	IP 54		
Schutzklasse:	<input type="checkbox"/> I <input checked="" type="checkbox"/> II <input type="checkbox"/> III		
Schlagfestigkeit:	<input checked="" type="checkbox"/> IK10 <input type="checkbox"/> IK10- <input type="checkbox"/> 60J		
Zopfaufnahme:	<input type="checkbox"/> unten <input type="checkbox"/> seitlich <input type="checkbox"/> Feinjustierung		
sonstige Angaben:	1 lampig		
Abschluss	Einscheiben-Sicherheitsglas, ESG, klar, gehalten durch 4 (6) V2A-Vorreiberdrehverschlüsse, abhängig- und abnehmbar, Silikon-Profilabdichtung		
Lichttechnik	symm.-asymm., T16/T26/ UltiLED		
Befestigung	4 Befestigungsbohrungen, 7mm		
Schaltung	EVG		
Elektrische Bauteile	EVG - EVGI - LED Konverter LED Konverter Osram QTI Dali 35/220-240/700LT2L		
Gewicht	10,5 - 13,5 kg		
Verwendungszweck	überdachte Bahnsteige überdachte Treppenabgänge		
	Schmidt-Strahl GmbH In der Loh 39 D-40668 Meerbusch Tel. +49 (0)2150-70 01-0 Fax +49 (0)2150-70 01-55 info@schmidt-strahl.de www.schmidt-strahl.de		
Leuchte (Name)	Medienkanal-Leuchte		
			
T26 36W ; T16 28/58 ; LED 26W			
			
T26 58W ; T16 35/49/80 ; LED 32W			
			
Hersteller - Nr. symmetrisch			
PSH-486 541 1x36W			
PSH-486 641 1x58W			
PSH-486 672 1x28/54W			
PSH-486 673 1x35/49/80W			
PSH-486 679 LED 1x26W			
PSH-486 677 LED 1x32W			
Hersteller - Nr. asymmetrische LVK			
PSH-486 542 1x36W			
PSH-486 642 1x58W			
PSH-486 674 1x28/54W			
PSH-486 675 1x35/49/80W			
PSH-486 680 LED 1x26W			
PSH-486 678 LED 1x32W			
Lichtstärkeverteilung			
<input checked="" type="checkbox"/> Tiefstrahlend <input type="checkbox"/> extrem Tiefstrahlend <input checked="" type="checkbox"/> Schrägstrahlend			
			
<input checked="" type="checkbox"/> Breitstrahlend <input type="checkbox"/> extrem Breitstrahlend			
			
Bestückung			
<input type="checkbox"/> HI <input type="checkbox"/> HS <input type="checkbox"/> LMT <input type="checkbox"/> T 16 <input type="checkbox"/> T 26 <input type="checkbox"/> TC <input type="checkbox"/> LED			
28W 36W 26W			
54W 58W 32W			
35W			
49W			
80W			
Freigabedatum	24.08.2020		I.SPF 2(T)
Die lichttechnische Freigabe ist bis zum 31.08.2025 befristet, danach wird über die Technische Freigabe erneut befunden.			
Bitte, beachten, ab 2021 schind die schrittweisen Verbote der T16- bzw. T21-Leuchtstofflampen angekündigt.			

Leuchtenart Wand -Deckenanbauleuchte
Antivandalen - Leuchte

Prüfzeichen

Leuchtengehäuse

Schutzgrad:

Schutzklasse:

Schlagfestigkeit:



Edelstahl- Rostfrei RAL 9006
IP IP 65

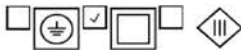

Zopfaufnahme:

- unten
- seitlich
- Feinjustierung

sonstige Angaben:

Abschluss

Lichttechnik

Befestigung

Schaltung

Elektrische Bauteile

Gewicht

Verwendungszweck

1-2 lampig , RAL 9006
UV-stabilisierte Abdeckwanne
aus schlagfesten Polycarbonat,
5mm dick, klar, Siluminguss
Kopfstück eingedichtet
Opalwanne optional
symm.- asymm,
T16 / 26 , LED Utliled
4 Befestigungsbohrungen, 7mm
EVG
EVG - EVGI - Konverter
10,0 - 13,0 kg
Unterführungen, Treppen

Leuchte (Name)

Resista

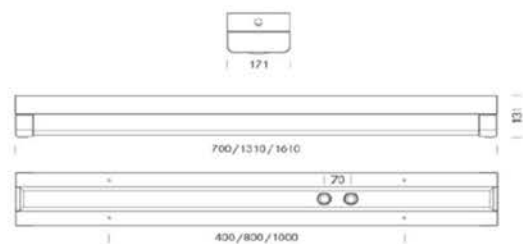

Schmidt-Strahl GmbH
In der Loh 39
D-40668 Meerbusch
Tel. +49 (0)2150-70 01-0
Fax +49 (0)2150-70 01-55
info@schmidt-strahl.de
www.schmidt-strahl.de

Hersteller - Nr. symm. und asymmetrisch
Siehe Blatt 2

Lichtstärkeverteilung

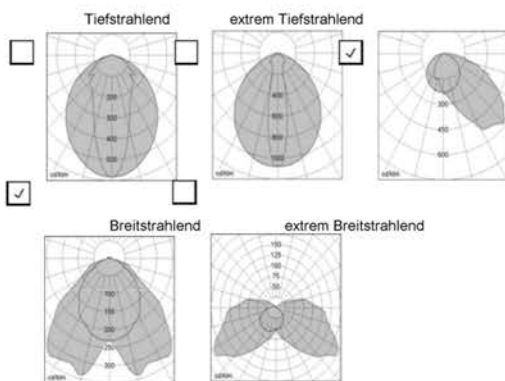

Bestückung

HI	HS	LMT	T 16	T 26	TC	LED
			28W	36W		26W
			54W	58W		32W
			35W			
			49W			
			80W			

Freigabedatum

25.08.2020

I.SPF 2(T)

Die lichttechnische Freigabe ist bis zum 31.08.2025 befristet, danach wird über die Technische Freigabe erneut befunden.

Bitte beachten, ab 2021 sind die schrittweisen Verbote der T16. bzw. T26-Leuchtstofflampen angekündigt.

Leuchtenart Wand -Deckenanbauleuchte

Leuchte (Name) Eckleuchte

Prüfzeichen
Leuchtengehäuse
Schutzgrad:



IP IP 65

Schutzklasse:



Schlagfestigkeit:



Zopfaufnahme:

- unten
- seitlich
- Feinjustierung

sonstige Angaben:

1-2 lampig , RAL 9006

Abschluss

Sicherheitsglasscheibe gehalten durch V2A- Vorreiberverschlüsse, abklapp- und abnehmbar

Lichttechnik

symm.- asymm., T16 / 26 , LED Utilited

Befestigung

Montagewinkel

Schaltung

EVG

Elektrische Bauteile

EVG - EVGI - Konverter

Gewicht

10,0 - 13,0 kg

Verwendungszweck

nichtüberdachte Bahnsteigzugänge und Treppen

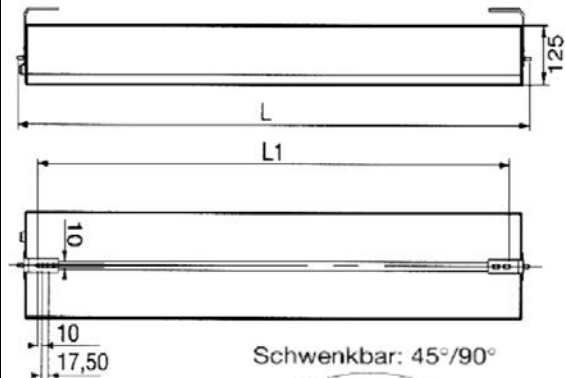

Schwenkbar: 45°/90°

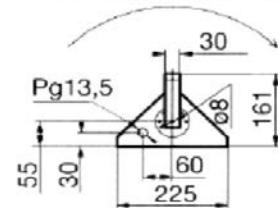

Schmidt-Strahl GmbH
In der Loh 39
D-40668 Meerbusch
Tel. +49 (0)2150-70 01-0
Fax +49 (0)2150-70 01-55
info@schmidt-strahl.de
www.schmidt-strahl.de

Hersteller - Nr.

- PSH-404 611 1x36W
- PSH-404 711 2x36W
- PSH-404 614 1x58W
- PSH-404 713 2x58W
- PSH-404 618 1x28/54W
- PSH-404 718 2x28/54W
- PSH-404 617 1x35/49/80W
- PSH-404 717 2x35/49/80W

- PSH-404 400 LED 1x26W
- PSH-404 401 LED 2x26W
- PSH-404 402 LED 1x32W
- PSH-404 403 LED 2x32W

Bestückung

HI	HS	LMT	T 16	T 26	TC	LED
			28W	36W		26W
			54W	58W		32W
			35W			
			49W			
			80W			

Lichtstärkeverteilung

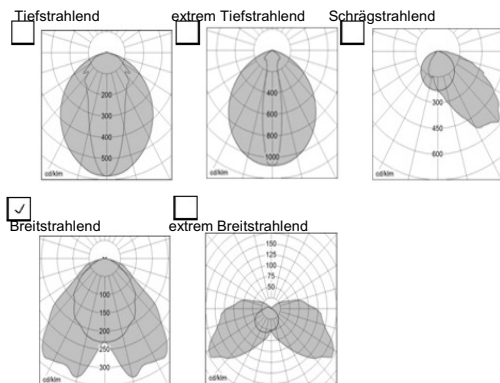

Freigabedatum

25.08.2020

I.SPF 2(T)

Die lichttechnische Freigabe ist bis zum 31.08.2025 befristet, danach wird über die Technische Freigabe erneut befunden.

Bitte beachten, ab 2021 sind die schrittweisen Verbote der T16. bzw. T26-Leuchtstofflampen angekündigt.

Intelligent. Flexibel. Made in Germany.

Wir sind Q1-Lieferant der Deutsche Bahn AG für technische Leuchten im Innen- und Außenbereich.



Die Schmidt-Strahl GmbH ist bereits seit 50 Jahren Vertragspartner der Deutschen Bahn AG. Die Einstufung wird jährlich durch das Lieferantenmanagement der DB AG vorgenommen und es wird nach den Kriterien Fachkunde, Leistungsfähigkeit, Zuverlässigkeit und Compliance geprüft. Dabei ist Q1 die höchstmögliche Zertifizierungsstufe, bei der für einzelne Lieferungen keine individuelle Lieferfreigabe mehr notwendig ist. Intelligent. Flexibel. Made in Germany.

Alle gelisteten Bahnleuchten und die Leuchtauswahlliste finden Sie unter schmidt-strahl.de/gelistete-bahnleuchten/



Ihre persönlichen Ansprechpartner:

Wolfgang Müller

Elektrotechniker-Meister,
Vertrieb / Außendienst

Key Account Manager „DB“
Telefon: +49 (0)2150 7001 0
Mobil: +49 (0)174 2622657
Fax: +49 (0)2150 7001 55
E-Mail: w.mueller@schmidt-strahl.de

Lars Grzebien

Elektrotechniker-Meister,
Vertrieb / Außendienst

Key Account Manager „DB“ Bereich Nord
Telefon: +49 (0)2150 7001 0
Mobil: +49 (0)162 2536957
Fax: +49 (0)2150 7001 55
E-Mail: l.grzebien@schmidt-strahl.de

Silke Kesiciler

Marketingfachwirtin (IHK),
Vertrieb / Innendienst „DB“

Telefon: +49 (0)2150 7001 23
Fax: +49 (0)2150 7001 55
E-Mail: s.kesiciler@schmidt-strahl.de

schmidt-strahl.de

Schmidt-Strahl GmbH | In der Loh 39 | 40668 Meerbusch
Fon: +49 (0)2150 7001 0 | Mail: info@schmidt-strahl.de