

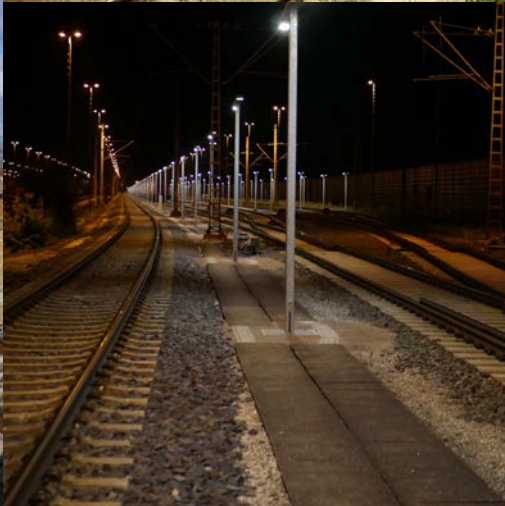

Fahrweg





Leuchte für Außenbereiche

Gruppe 1

Gleisfeld-Randleuchte und Bahnsteigleuchte
für Natriumdampf-Hochdrucklampen, direkt breitstrahlend

Einsatzbereiche: Gleisfeld-Randbeleuchtung und Bahnsteigbeleuchtung, Zuwegungen

Gehäuse: Edelstahl-Rostfrei formstabil gekantet und verschweißt

Lackierung: Innen und außen mehrschicht-einbrennstücklackiert in Weißaluminium RAL 9006

Mastanschluß: Alu-Si-Guß, Zopf \varnothing 60 mm oder \varnothing 76 mm

Reflektor: Aus hochglanzblankem Reinst-Aluminium, chemisch gegläntzt und stückeloxiert

Elektrische Bauteile: Mit Reflektor komplett herausnehmbar

Abschluß: Sicherheitsglasscheibe beiderseits abklapp- und abnehmbar, Edelstahl-Kniehebelverschlüsse

Schutzklasse: SK II

Schutzart: IP54

Gewicht: 10 kg - 15 kg



SCHMIDT STRAHL RADEMACHER
Schmidt-Strahl GmbH
In der Loh 39
D-40668 Meerbusch
Tel. +49 (0)2150-70 01-0
Fax +49 (0)2150-70 01-55
info@schmidt-strahl.de
www.schmidt-strahl.de

Bestückung HSE-Lampe
1 x HSE 70 W
1 x HSE 100 W
1 x HSE 150 W
1 x HSE 250 W

Material-Nr.
729651

729654

Hersteller-Nr.
PSH-395201/VA
PSH-395204/VA
PSH-395211/VA
PSH-395215/VA

Optik RW
(extrem breitstrahlend)
1 x HST 100 W
1 x HST 150 W

Hersteller-Nr.
PSH-395206/VA
PSH-395213/VA

Beispielhaft

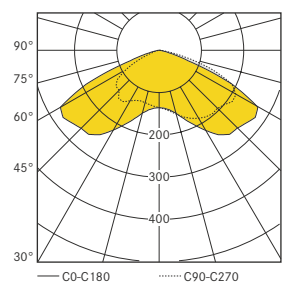

1 x HSE 70 W

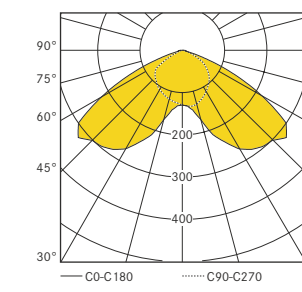

1 x HSE 150 W

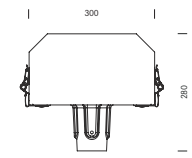

Aw = 0,11 m²

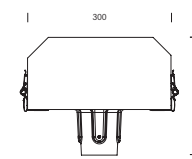
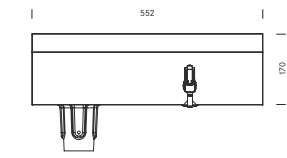

Aw = 0,15 m²

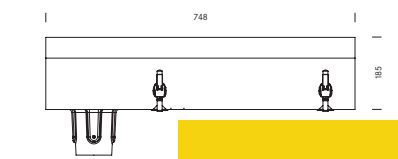

Auf Anfrage!



Leuchte für Außenbereiche

Gruppe 1

Gleisfeld-Randleuchte und Bahnsteigleuchte
für Natriumdampf-Hochdrucklampen, direkt breitstrahlend

Einsatzbereiche: Gleisfeld-Randbeleuchtung und Bahnsteigbeleuchtung, Zuwegungen

Gehäuse: Edelstahl-Rostfrei formstabil gekantet und verschweißt

Lackierung: Innen und außen mehrschicht-einbrennstücklackiert in Weißaluminium RAL 9006

Mastanschluß: Alu-Si-Guß, Zopf \varnothing 60 mm oder \varnothing 76 mm

Reflektor: Aus hochglanzblankem Reinst-Aluminium, chemisch gegläntzt und stückeloxiert

Elektrische Bauteile: Mit Reflektor komplett herausnehmbar

Abschluß: Sicherheitsglasscheibe beiderseits abklapp- und abnehmbar, Edelstahl-Kniehebelverschlüsse

Schutzklasse: SK II

Schutzart: IP54

Gewicht: 16 - 24 kg



Schmidt-Strahl GmbH

In der Loh 39
D-40668 Meerbusch
Tel. +49 (0)2150-70 01-0
Fax +49 (0)2150-70 01-55
info@schmidt-strahl.de
www.schmidt-strahl.de

Bestückung HSE-Lampe

2 x HSE 70 W
2 x HSE 100 W
2 x HSE 150 W
2 x HSE 250 W

Material-Nr.

729652

729660

Hersteller-Nr.

PSH-395202/VA
PSH-395204/VA
PSH-395212/VA
PSH-395216/VA

Beispielhaft

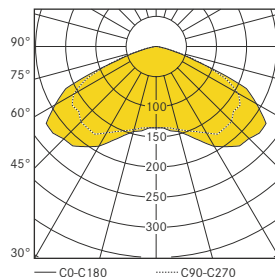

2 x HSE 70 W

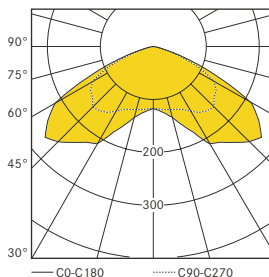

2 x HSE 150 W

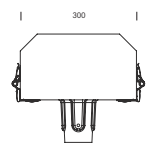

$A_w = 0,16 \text{ m}^2$

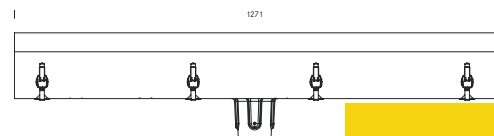
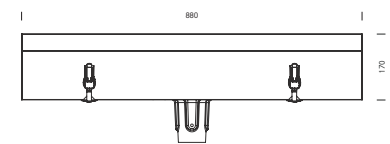

$A_w = 0,25 \text{ m}^2$



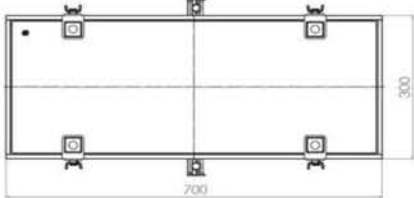
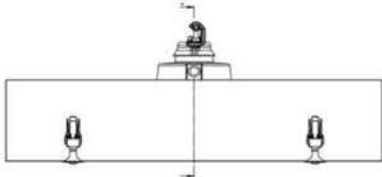
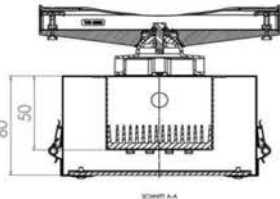
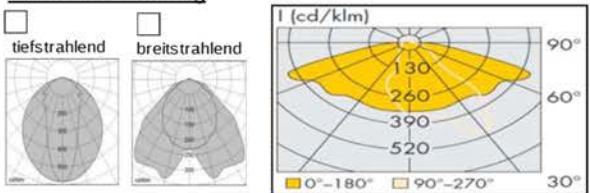



Auf Anfrage!

DB NETZE	Leuchten für Außenbereiche <small>Seilleuchten für Gleisfelder (LED)</small>	Gruppe 1																														
<p>Leuchtenart LED-Seilleuchte</p> <p>für LpH 5,5 m - 14 m</p> <p><u>Prüfzeichen</u> CE</p> <p><u>Leuchtengehäuse</u></p> <p>Schutzgrad IP IP 65</p> <p>Schutzklasse <input type="checkbox"/> <input checked="" type="checkbox"/> <input checked="" type="checkbox"/> </p> <p>Gewicht 8,2 kg - 16,5 kg</p> <p>Windangriffsfläche m² 0,21 m²</p> <p>sonstige Angaben: Leuchtengehäuse Edelstahl-Rostfrei</p> <p><u>Abschluss</u> ESG-Scheibe, klar, plan schlagfest, t= 5 mm</p> <p><u>Lichttechnik</u> 1-3x WU-M475-C-740/16/NW-R70, M-Class</p> <p>Befestigung Schrauben M4 x 8</p> <p>Schaltung 3-Kanal-Konstantstrom Konverter</p> <p>Elektrische Bauteile Betriebsgerät Pro Light PL3.50.34.34</p> <p>Verwendungszweck Gleisfeld</p>	<p>Listenblattnummer: 2G14 1G18</p> <p>Leuchte (Name) PSH-39540x</p>    																															
<p>Hersteller</p> <p style="text-align: center;"></p> <p style="text-align: center;">Schmidt-Strahl GmbH In der Loh 39 D-40668 Meerbusch Tel. +49 (0)2150-70 01-0 Fax +49 (0)2150-70 01-55 info@schmidt-strahl.de www.schmidt-strahl.de</p>	<p>Hersteller - Nr.</p> <p>PSH-395404-RAL9006 24W PSH-395401-RAL9006 35W PSH-395405-RAL9006 42W PSH-395402-RAL9006 70W PSH-395403-RAL9006 105W</p>																															
<p><u>Lichtstärkeverteilung</u> <input checked="" type="checkbox"/></p> <p><input type="checkbox"/> tiefstrahlend <input type="checkbox"/> breitstrahlend</p> 	<p>In Überarbeitung</p>																															
<p>Bestückung*</p> <table border="1" style="width:100%; border-collapse: collapse;"> <thead> <tr> <th>Anzahl</th> <th>Bezeichnung der LED-Module</th> <th>Tausch</th> <th>P* [W]</th> <th>φ [lm]</th> </tr> </thead> <tbody> <tr> <td>1</td> <td>WU-M475/16/NW-R70, M-Class, 24 W bei 480 mA</td> <td>ja</td> <td>24</td> <td>2750</td> </tr> <tr> <td>1</td> <td>WU-M475/16/NW-R70, M-Class, 35 W bei 700 mA</td> <td>ja</td> <td>35</td> <td>4012</td> </tr> <tr> <td>2</td> <td>WU-M475/16/NW-R70, M-Class, 21 W bei 420 mA</td> <td>ja</td> <td>42</td> <td>4812</td> </tr> <tr> <td>2</td> <td>WU-M475/16/NW-R70, M-Class, 35 W bei 700 mA</td> <td>ja</td> <td>70</td> <td>8023</td> </tr> <tr> <td>3</td> <td>WU-M475/16/NW-R70, M-Class, 35 W bei 700 mA</td> <td>ja</td> <td>105</td> <td>12035</td> </tr> </tbody> </table>			Anzahl	Bezeichnung der LED-Module	Tausch	P* [W]	φ [lm]	1	WU-M475/16/NW-R70, M-Class, 24 W bei 480 mA	ja	24	2750	1	WU-M475/16/NW-R70, M-Class, 35 W bei 700 mA	ja	35	4012	2	WU-M475/16/NW-R70, M-Class, 21 W bei 420 mA	ja	42	4812	2	WU-M475/16/NW-R70, M-Class, 35 W bei 700 mA	ja	70	8023	3	WU-M475/16/NW-R70, M-Class, 35 W bei 700 mA	ja	105	12035
Anzahl	Bezeichnung der LED-Module	Tausch	P* [W]	φ [lm]																												
1	WU-M475/16/NW-R70, M-Class, 24 W bei 480 mA	ja	24	2750																												
1	WU-M475/16/NW-R70, M-Class, 35 W bei 700 mA	ja	35	4012																												
2	WU-M475/16/NW-R70, M-Class, 21 W bei 420 mA	ja	42	4812																												
2	WU-M475/16/NW-R70, M-Class, 35 W bei 700 mA	ja	70	8023																												
3	WU-M475/16/NW-R70, M-Class, 35 W bei 700 mA	ja	105	12035																												





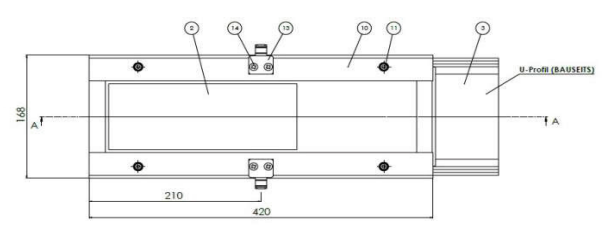

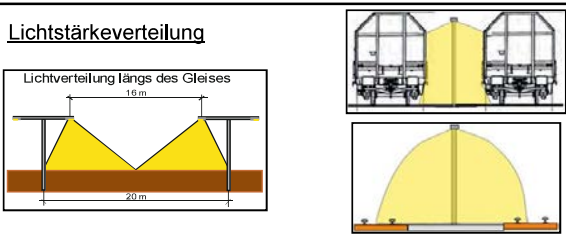
Freigabedatum 16.10.2018

I.NPS 342, AK-Beleuchtung

Die lichttechnische Freigabe ist bis zum 15.10.2023 befristet, danach wird über die unbefristete Zulassung erneut befunden

	<p align="center">Leuchten für Außenbereiche <i>Leuchten für niedrige Gleisgassenbeleuchtung (nGgB)</i></p>	<p align="right">Gruppe \geq 1</p>																									
<p>Leuchtenart LED-Mastleuchte für nGgB</p> <p>für LpH 4 m (max. 6 m)</p> <p>Prüfzeichen ENEC </p> <p>Leuchtengehäuse</p> <p>Schutzgrad IP 54</p> <p>Schutzklasse <input checked="" type="checkbox"/> </p> <p>Windangriffsfläche: 0,07 m²</p> <p>Gewicht 2,8 kg</p> <p>sonstige Angaben: Befestigung über arretierbare Spannverschlüsse</p> <p>Abschluss ESG-Scheibe, satiniert, plan, schlagfest IK 08, t= 5 mm</p> <p>Lichttechnik Samsung LEDs, 10W, 4000 K</p> <p>Befestigung Schrauben M3 x 8</p> <p>Schaltung 24 V DC Konstanzspannung</p> <p>Elektrische Bauteile Konverter extern, nicht Bestandteil der Leuchte</p> <p>Verwendungszweck niedrige Gleisgassenbeleuchtung (nGgB)</p>	<p>Listenblattnummer: 2G16 1G19</p> <p>Leuchte (Name) LED-Gleisgassenleuchte</p>   <p>Hersteller</p> <p align="center">  SCHMIDT STRAHL  RADEMACHER Schmidt-Strahl GmbH In der Loh 39 D-40668 Meerbusch Tel. +49 (0)2150-70 01-0 Fax +49 (0)2150-70 01-55 info@schmidt-strahl.de www.schmidt-strahl.de </p> <p>Lichtstärkeverteilung</p>  <p>Hersteller - Nr. PSH-395701-4000K-SKIII-RAL9006 / 96499</p>																										
<p>Bestückung*</p> <table border="1"> <thead> <tr> <th>Anzahl</th> <th>Bezeichnung der LED-Module</th> <th>Tausch</th> <th>P* [W]</th> <th>Φ [lm]</th> </tr> </thead> <tbody> <tr> <td align="center">1</td> <td>FSP Samsung LED 24 V 4000 K</td> <td align="center">ja</td> <td align="center">10</td> <td align="center">903</td> </tr> <tr> <td> </td> <td> </td> <td> </td> <td> </td> <td> </td> </tr> <tr> <td> </td> <td> </td> <td> </td> <td> </td> <td> </td> </tr> <tr> <td> </td> <td> </td> <td> </td> <td> </td> <td> </td> </tr> </tbody> </table>			Anzahl	Bezeichnung der LED-Module	Tausch	P* [W]	Φ [lm]	1	FSP Samsung LED 24 V 4000 K	ja	10	903															
Anzahl	Bezeichnung der LED-Module	Tausch	P* [W]	Φ [lm]																							
1	FSP Samsung LED 24 V 4000 K	ja	10	903																							

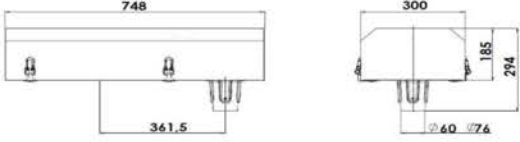
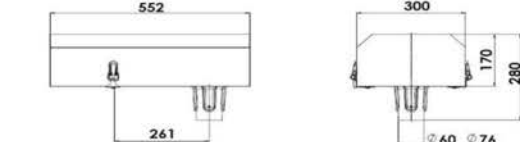
Freigabedatum 28.02.2020 I.NPS 342, AK-Beleuchtung
 Die lichttechnische Freigabe ist bis zum 27.02.2025 befristet, danach wird über die unbefristete Zulassung erneut befunden

DB NETZE		Leuchten für Außenbereiche		Gruppe 1																										
Leuchtenart	LED - Mastaufsatzleuchte	Listenblattnummer:	1G20	Leuchte (Name)	LED - Gleisfeldleuchte G2																									
für LpH	8 bis 14 m																													
<u>Prüfzeichen</u>	CE, ENEC																													
<u>Leuchtengehäuse</u>	IP 65	Baugröße 1																												
Schutzklasse	<input type="checkbox"/>  <input checked="" type="checkbox"/>  <input checked="" type="checkbox"/> 																													
Zopfaufnahme	<input checked="" type="checkbox"/> unten <input type="checkbox"/> seitlich																													
Gewicht [kg]	Einzelgehäuse 13,0 - 16,5 Doppelgehäuse 18,2 - 34,0	Hersteller - Nr.:																												
Windangriffsfläche [m²]	Einzelgehäuse 0,10 - 0,15 Doppelgehäuse 0,25 - 0,35	Siehe Seite 4																												
sonstige Angaben	Mastzopf wahlweise Ø 76 mm oder Ø 60 mm																													
<u>Abschluss</u>	ESG- Scheibe, klar, plan, schlagfest, t=5mm																													
<u>Lichttechnik</u>	Midpower-LEDs																													
Befestigung	Mastaufsatz mit Schrauben M6x25 mm																													
Schaltung	Ein/ Aus																													
Elektrische Bauteile	LED-Konverter, 1 - 3 Kanäle, max. 3 x 35 Watt, T532554																													
Verwendungszweck	Gleisfelder, Zuwegungen, Parkplätze																													
Hersteller	 <p>Schmidt-Strahl GmbH In der Loh 39 D-40668 Meerbusch Tel. +49 (0)2150-70 01-0 Fax +49 (0)2150-70 01-55 info@schmidt-strahl.de www.schmidt-strahl.de</p>																													
<u>Lichtstärkeverteilung</u>	<input type="checkbox"/> tiefstrahlend <input checked="" type="checkbox"/> breitstrahlend <input type="checkbox"/> schrägstrahlend 																													
Bestückung*	<table border="1"> <thead> <tr> <th>Anzahl</th> <th>Bezeichnung der LED-Module</th> <th>Tausch</th> <th>P* [W]</th> <th>Φ [lm]</th> </tr> </thead> <tbody> <tr> <td>2</td> <td>R0485004080400 120x50mm, 2x4L 5050 4000K CRI80, Baugröße 2</td> <td>ja</td> <td>35</td> <td>4.689</td> </tr> <tr> <td>4</td> <td>R0485004080400 120x50mm, 2x4L 5050 4000K CRI80, Baugröße 1</td> <td>ja</td> <td>70</td> <td>9.045</td> </tr> <tr> <td>6</td> <td>R0485004080400 120x50mm, 2x4L 5050 4000K CRI80, Baugröße 1</td> <td>ja</td> <td>105</td> <td>13.379</td> </tr> <tr> <td></td> <td></td> <td></td> <td></td> <td></td> </tr> </tbody> </table>					Anzahl	Bezeichnung der LED-Module	Tausch	P* [W]	Φ [lm]	2	R0485004080400 120x50mm, 2x4L 5050 4000K CRI80, Baugröße 2	ja	35	4.689	4	R0485004080400 120x50mm, 2x4L 5050 4000K CRI80, Baugröße 1	ja	70	9.045	6	R0485004080400 120x50mm, 2x4L 5050 4000K CRI80, Baugröße 1	ja	105	13.379					
Anzahl	Bezeichnung der LED-Module	Tausch	P* [W]	Φ [lm]																										
2	R0485004080400 120x50mm, 2x4L 5050 4000K CRI80, Baugröße 2	ja	35	4.689																										
4	R0485004080400 120x50mm, 2x4L 5050 4000K CRI80, Baugröße 1	ja	70	9.045																										
6	R0485004080400 120x50mm, 2x4L 5050 4000K CRI80, Baugröße 1	ja	105	13.379																										







Freigabedatum **15.03.2023**

I.NAI 446, DB Netz AG

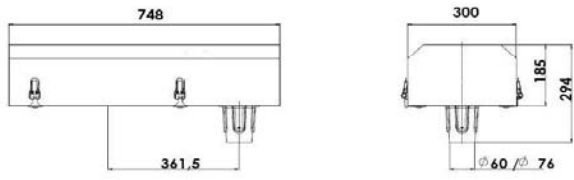
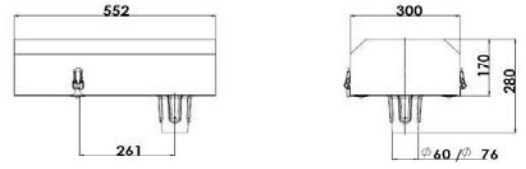

Die lichttechnische Freigabe ist bis zum **31.02.2028** befristet, danach wird über die weitere Zulassung erneut befunden

DB NETZE		Leuchten für Außenbereiche		Gruppe 1	
Bestellinformationen			Listenblattnummer:		1G20
			Leuchte (Name):		LED - Gleisfeldleuchte G2
Einzelleuchte					
Leistung	Baugröße	Typ		Mastzopf Ø	Bestellnr.
35 W	2	PSH-395221-G2-SKIII-RAL9006		60	97907
35 W	2	PSH-395221-G2-SKIII-RAL9006		76	97908
70 W	1	PSH-395222-G2-SKIII-RAL9006		60	97909
70 W	1	PSH-395222-G2-SKIII-RAL9006		76	97910
105 W	1	PSH-395223-G2-SKIII-RAL9006		60	97911
105 W	1	PSH-395223-G2-SKIII-RAL9006		76	97912
Doppelleuchte					
Leistung	Baugröße	Typ		Mastzopf Ø	Bestellnr.
2x 1x35 W	2	PSH-395224-G2-SKIII-RAL9006		60	97915
2x 1x35 W	2	PSH-395224-G2-SKIII-RAL9006		76	97916
2x 1x70 W	1	PSH-395225-G2-SKIII-RAL9006		60	97917
2x 1x70 W	1	PSH-395225-G2-SKIII-RAL9006		76	97918
2x 1x105 W	1	PSH-395226-G2-SKIII-RAL9006		60	97919
2x 1x105 W	1	PSH-395226-G2-SKIII-RAL9006		76	97920
LED-Konverter					
Leistung				Bestellnr.:	
1-3 Kanal Konstantleistung 1-3 x 35 W		T532554		98367	
Schutzrohr für Knickmasten					
1,0 m Schutzrohr geschlitzt Ø 20 mm		T552212-Ø20mm-1m		98568	
					

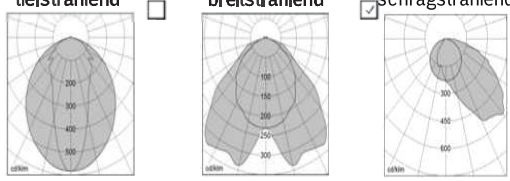
I.NAI 446, DB Netz AG

		Leuchten für Außenbereiche		Gruppe 1	
Leuchtenart LED-Mastaufsatzleuchte für LpH 8 bis 10 m <u>Prüfzeichen</u> CE, ENEC <u>Leuchtengehäuse</u> Schutzart IP 65 Schutzklasse <input type="checkbox"/>  <input checked="" type="checkbox"/>  <input checked="" type="checkbox"/>  Zopfaufnahme <input checked="" type="checkbox"/> unten <input type="checkbox"/> seitlich Gewicht Einzelgehäuse 13,0 - 16,5 kg Windangriffsfläche m ² Gehäuse klein 0,10; groß 0,15 sonstige Angaben: Mastzopf wahlweise Ø 76 mm oder Ø 60 mm <u>Abschluss</u> ESG- Scheibe, klar, plan, schlagfest, t=5mm <u>Lichttechnik</u> Midpower-LEDs Modul BÜ Befestigung Mastaufsatz mit Schrauben, M6x25 mm Schaltung 3-Kanal Konstantleistungskonverter Elektrische Bauteile LED-Konverter, 1 - 3 Kanäle, max. 3 x 35 Watt, T532554 Verwendungszweck Bahnübergänge		Listenblattnummer: 1G21 Leuchte (Name): LED-Bahnübergangleuchte  <div style="text-align: center;"> Baugröße 1 </div>  <div style="text-align: center;"> Baugröße 2 </div> 			
Hersteller  Schmidt-Strahl GmbH In der Loh 39 D-40668 Meerbusch Tel. +49 (0)2150-70 01-0 Fax +49 (0)2150-70 01-55 info@schmidt-strahl.de www.schmidt-strahl.de		Hersteller - Nr. Siehe Seite 4			
Lichtstärkeverteilung <input type="checkbox"/> tiefstrahlend <input type="checkbox"/> breitstrahlend <input checked="" type="checkbox"/> schrägstrahlend 					
Bestückung*					
Anzahl	Bezeichnung der LED-Module	Tausch	P* [W]	Φ [lm]	
2	R0485004080400 120x50mm, 2x4L 5050 4000K CRI80, Baugröße 2	Ja	25	3.275	
4	R0485004080400 120x50mm, 2x4L 5050 4000K CRI80, Baugröße 1	Ja	40	5.240	

Freigabedatum **15.03.2023** I.NAI 446, DB Netz AG
 Die lichttechnische Freigabe ist bis zum **31.03.2028** befristet, danach wird über die Technische Freigabe erneut befunden

DB NETZE		Leuchten für Außenbereiche		Gruppe 1	
Hersteller Informationen			Listenblattnummer: 1G21		
			Leuchte (Name): LED-Bahnübergangsleuchte		
Einzelleuchte					
Leistung	Baugröße	Typ		Mastzopf Ø	Bestellnr.
25 W	2	PSH-395221-BÜL-60-RAL9006		60	97925
25 W	2	PSH-395221-BÜR-60-RAL9006		60	97923
25 W	2	PSH-395221-BÜL-76-RAL9006		76	97926
25 W	2	PSH-395221-BÜR-76-RAL9006		76	97924
40 W	1	PSH-395222- BÜL-60-RAL9006		60	97929
40 W	1	PSH-395222- BÜR-60-RAL9006		60	97927
40 W	1	PSH-395222- BÜL-76-RAL9006		76	97930
40 W	1	PSH-395222- BÜR-76-RAL9006		76	97928
LED-Konverter					
Leistung				Bestellnr.:	
1-3 Kanal Konstantleistung 1-3 x 35 W		T532554		98367	
Schutzrohr für Knickmasten					
1,0 m Schutzrohr geschlitzt Ø 20 mm		T552212-Ø20mm-1m		98568	
					

I.NAI 446, DB Netz AG

T532554
3 x 35 Watt

LED-Konverter für LED-Gleisfeld-
und Bahnübergangsbeleuchtung



Einsatzbereiche
für LED-Gleisfeld- und
Bahnübergangsbeleuchtung



LED Konverter, 1-3 Kanal je 35 W, SK II, IP 65

Bestellnr.: 98367 // T532554

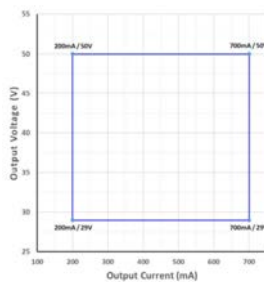

Produktbeschreibung:

- Konstantleistungs-LED-Konverter mit 3 Ausgängen
- Max. Ausgangsleistung 105 Watt, 35 Watt pro Ausgang
- Dimmbar mittels Poti
- Rüttelfest bis 4 G getestet
- Einschaltstrombegrenzung
- Schutzart: IP65
- Sicherheitsabstand entspricht 60664-1 OVC II 4KVA
- Hohe Zuverlässigkeit und Lebenserwartung bis zu 100.000 Std.
- Schutz vor Kurzschluss / Überspannung / Übertemperatur
- Entspricht EN61347-2-13, UL8750 & EMI EN55015
- CE und ENEC zertifiziert
- Zugelassen bis zu 50 m Leitungslänge DC

Zubehör:

- Amperemeterbox (Bestellnr.: 98839)

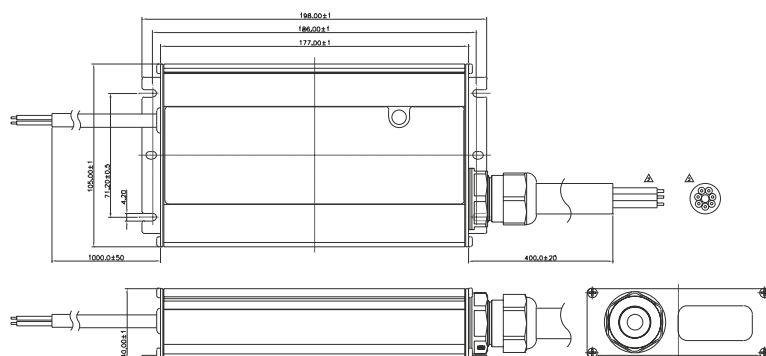

Schmidt-Strahl GmbH | In der Loh 39 | D-40668 Meerbusch | schmidt-strahl.de

Technische Änderungen und Irrtümer vorbehalten.
© Schmidt Strahl GmbH, 08/2022

T532554
3 x 35 Watt

LED-Konverter für LED-Gleisfeld-
und Bahnübergangsbeleuchtung



	Größe	Einheit	Wert	Anmerkung
E I N G A N G	Nennspannung	V	230	
	Eingangsspannung AC	V	200 - 240	
	Min / Max. Eingangsspannung AC	V	180 / 264	
	Netzfrequenz	Hz	47 - 63	
	Nennstrom	A	≤ 0,6 A	
	Oberschwingungsgehalt (THD) 230V	%	≤ 20 % // 9,51 - 15,94	Volllast – Halblast
	Netzleistungsfaktor λ		≥ 0.95	Volllast
	elektrische Effizienz	%	≥ 88	Volllast
	Geräteverlustleistung	W	12,6	Volllast/Halblast
	Einschaltstrom	A rms	6	Pulsdauer t = 0,223ms
	Verhältnis Einschalt- / Nennstrom		7,7	
	Berührungsstrom	mA pk	≤ 1	
	Nennleistung	W	105	
	minimale Leistung	W	12	
	maximale Leistung	W	117	
	Geeignet für Leuchten mit Schutzklasse		SK II / SK III	
Max. Anzahl Betriebsgeräte je Leitungsschutzschalter	Geräte	B10: 12, B16: 19 C10: 12, C16: 19		
A U S G A N G	Nennausgangsspannung	V	29 - 50	
	Max. Ausgangsspannung	V	60	Leerlauf
	Ausgangsstrom	mA	200 - 700	
	Ausgangsstromtoleranz	%	+/- 5%	
	Rippelsstrom	%	+/- 5%	
	Nennausgangsleistung	W	3 x 35	
	Min. Ausgangsleistung	W	1/2/3 x 10	
	Max. Ausgangsleistung	W	1/2/3 x 35	
	Galvanische Trennung		Primary to Secondary 500V DC ≥ 100M ohms	
B E T R I E B	Umgebungstemperaturbereich	°C	50	
	Maximale Temperatur am Messpunkt tc	°C	70	
	Überspannungsschutz	kV	6	Sicherheitsabstand entspricht 60664-1 OVC II 4 KVA
	Schutzart		IP65	
	Schaltzyklen		150.000	
	Überlastschutz Over-Voltage Protection		Bei Überschreitung des Ausgangsspannungsbereiches wird der Ausgangsstrom ausgeschaltet	
	Kurzschlusschutz		Automatische Rückkehr in den nominalen Betrieb, nach Behebung des Kurzschlusses	
	Übertemperaturschutz		Automatische Rückkehr in den nominalen Betrieb, nach Behebung der thermischen Überlastung	bei 70 °C
	Überlastschutz/ Over Power Protection		Bei Überschreitung des Eingangsstrombereiches wird das Betriebsgerät ausgeschaltet	
	Lebensdauer	Std	200.000 100.000	bei ta = 25 °C bei tc ≤ 60 °C
Anschluss Eingang	Leitungstyp		H05RN-F	
	Leitungslänge	mm	1000	
	Leitungsquerschnitt	mm ²	2 x 1.0	
	Biegeradius			
Anschluss Ausgang	Anschlussstechnik		Verbindungsklemmen	
	Leitungstyp		H07RN-F	
	Leitungslänge	mm	400	
	Leitungsquerschnitt	mm ²	7 x 1.5	
	Biegeradius			
mechanische Daten	Anschlussstechnik		Stecker - Buchse	
	Abmessungen	mm	198 x 105 x 40	L x B x H
	Gewicht	g	1900	
	Befestigung		Montageplatte	



Schmidt-Strahl GmbH | In der Loh 39 | D-40668 Meerbusch | schmidt-strahl.de

Technische Änderungen und Irrtümer vorbehalten.
© Schmidt Strahl GmbH, 08/2022

Montageanleitung

T532554-Konverter-3x35W



Abbildung ähnlich

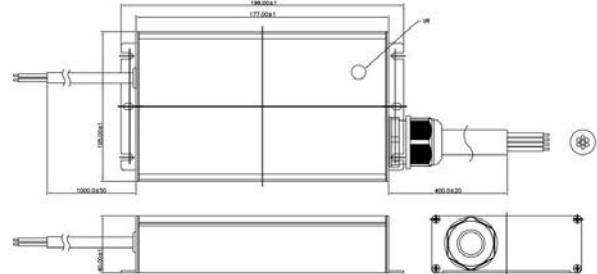

LED-Konverter, 1 - 3 Kanäle, max. 3 x 35 W

für Leuchten mit ein bis drei LED-Modulen mit einer Spannung von 29 V bis 50 V und einem Strom von 200 mA bis 700 mA (einstellbar über ein Potentiometer).

Schutzklasse: II

Schutzart: IP 65

Konverter 3x35W inkl. Buchse und Befestigungsplatte im Rundmast montieren

Den (die) Konverter in den bauseitigen Mast montieren. Der Konverter ist mit einer Befestigungsplatte mit Doppelschlüsselbohrungen zur Montage ausgestattet. Bei Rundmasten mit C-Schiene die Montageplatte, wie Abbildung 1+2 zeigt, montieren. Dazu die in dem Mast befindlichen Schiebemuttern (oder Bolzen) entsprechend positionieren. Es können ein oder zwei Konverter montiert werden. Die Konverter mit dem Kabel mit der 7-poligen Buchse nach oben für den Leuchtenanschluss im Mast einbauen. Gegebenenfalls den Konverter auf der Montageplatte um 180° drehen.



Abb.1



Abb.2

Diese Seite ist ein Teil der Gebrauchsanweisung und wird durch weitere Seiten ergänzt. Gebrauchsanweisung während des Betriebs der Anlage aufbewahren, fehlende Seiten bitte nachbestellen.

Schmidt-Strahl GmbH
In der Loh 39
D-40668 Meerbusch
www.schmidt-strahl.de

Technische Änderungen vorbehalten

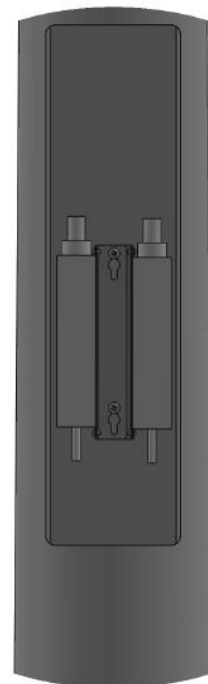
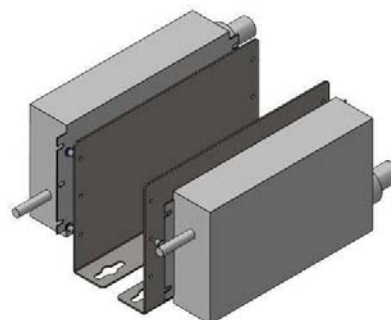
T692421-Konverter-3x35W
Stand: 12.10.2022
Blatt 1 von 3

Montageanleitung

T532554-Konverter-3x35W



Abbildung ähnlich

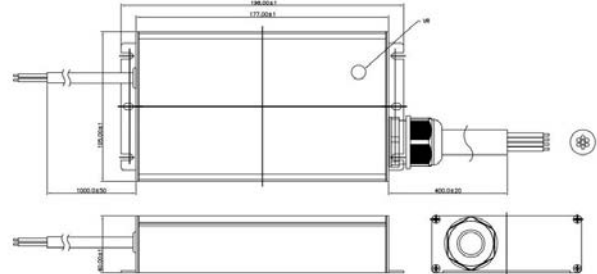

LED-Konverter, 1 - 3 Kanäle, max. 3 x 35 W

für Leuchten mit ein bis drei LED-Modulen mit einer Spannung von 29 V bis 50 V und einem Strom von 200 mA bis 700 mA (einstellbar über ein Potentiometer).

Schutzklasse: II

Schutzart: IP 65

Konverter 3x35W inkl. Buchse und Befestigungsplatte im Gittermast montieren

Die Montage bei Gittermasten sollte entsprechend der Abbildung 6 erfolgen. Konverter von der Montageplatte demontieren. Dazu die obere Schraube entfernen und die beiden unteren Schrauben nur lösen. Der Konverter kann nach oben entnommen werden. Montagewinkel am Gittermast montieren und den Konverter auf der Montageplatte befestigen. Hierzu den Konverter über die Langlöcher an der Unterseite auf dem Montagewinkel arretieren und anschließend die obere Schraube wieder montieren und alle Schrauben anziehen. (Abb. 3+4+5)

Auch hier das Kabel mit der 7-poligen Buchse nach oben zum Leuchtenanschluss montieren.



Abb.3



Abb.4



Abb.6



Abb.5

Diese Seite ist ein Teil der Gebrauchsanweisung und wird durch weitere Seiten ergänzt. Gebrauchsanweisung während des Betriebs der Anlage aufbewahren, fehlende Seiten bitte nachbestellen.

Schmidt-Strahl GmbH
In der Loh 39
D-40668 Meerbusch
www.schmidt-strahl.de

Technische Änderungen vorbehalten

T692421-Konverter-3x35W

Stand: 12.10.2022
Blatt 2 von 3

Montageanleitung

T532554-Konverter-3x35W

Elektrischen Anschluss vornehmen

Die Leuchten werden mit einem 7-poligem Stecker geliefert. Leitung der Leuchte mit 7-poligem Stecker zum Konverter führen und mit der 7-poligen Buchse verbinden und verschrauben. **(Abb. 7+8)**

Die 2-adrige Leitung (Primärseite des Konverters) am bauseitigen Kabelübergangskasten anschließen, optional mit Stecker – Buchse verbinden. **(Abb. 9+10)**

Konverter und Leuchte

Die Lichtquelle und der Konverter dieser Leuchte darf nur vom Hersteller, einem von ihm beauftragten Servicetechniker oder einer vergleichbar qualifizierten Person ersetzt werden.



Abb. 7



Abb. 8



Abb. 9



Abb. 10

Diese Seite ist ein Teil der Gebrauchsanweisung und wird durch weitere Seiten ergänzt. Gebrauchsanweisung während des Betriebs der Anlage aufbewahren, fehlende Seiten bitte nachbestellen.

Schmidt-Strahl GmbH
In der Loh 39
D-40668 Meerbusch
www.schmidt-strahl.de

Technische Änderungen vorbehalten

T692421-Konverter-3x35W

Stand: 09.08.2022

Blatt 3 von 3

Intelligent. Flexibel. Made in Germany.

Wir sind Q1-Lieferant der Deutsche Bahn AG für technische Leuchten im Innen- und Außenbereich.



Die Schmidt-Strahl GmbH ist bereits seit 50 Jahren Vertragspartner der Deutschen Bahn AG. Die Einstufung wird jährlich durch das Lieferantenmanagement der DB AG vorgenommen und es wird nach den Kriterien Fachkunde, Leistungsfähigkeit, Zuverlässigkeit und Compliance geprüft. Dabei ist Q1 die höchstmögliche Zertifizierungsstufe, bei der für einzelne Lieferungen keine individuelle Lieferfreigabe mehr notwendig ist. Intelligent. Flexibel. Made in Germany.

Alle gelisteten Bahnleuchten und die Leuchtauswahlliste finden Sie unter schmidt-strahl.de/gelistete-bahnleuchten/



Ihre persönlichen Ansprechpartner:

Wolfgang Müller

Elektrotechniker-Meister,
Vertrieb / Außendienst

Key Account Manager „DB“
Telefon: +49 (0)2150 7001 0
Mobil: +49 (0)174 2622657
Fax: +49 (0)2150 7001 55
E-Mail: w.mueller@schmidt-strahl.de

Lars Grzebien

Elektrotechniker-Meister,
Vertrieb / Außendienst

Key Account Manager „DB“ Bereich Nord
Telefon: +49 (0)2150 7001 0
Mobil: +49 (0)162 2536957
Fax: +49 (0)2150 7001 55
E-Mail: l.grzebien@schmidt-strahl.de

Silke Kesiciler

Marketingfachwirtin (IHK),
Vertrieb / Innendienst „DB“

Telefon: +49 (0)2150 7001 23
Fax: +49 (0)2150 7001 55
E-Mail: s.kesiciler@schmidt-strahl.de

schmidt-strahl.de

Schmidt-Strahl GmbH | In der Loh 39 | 40668 Meerbusch
Fon: +49 (0)2150 7001 0 | Mail: info@schmidt-strahl.de